

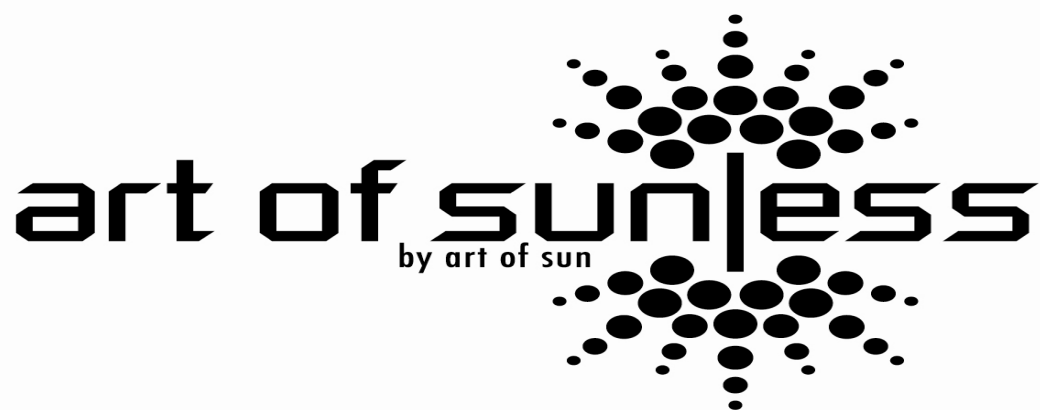

ИНСТРУКЦИЯ ПО ЭКСПЛУАТАЦИИ  
УСТАНОВКИ

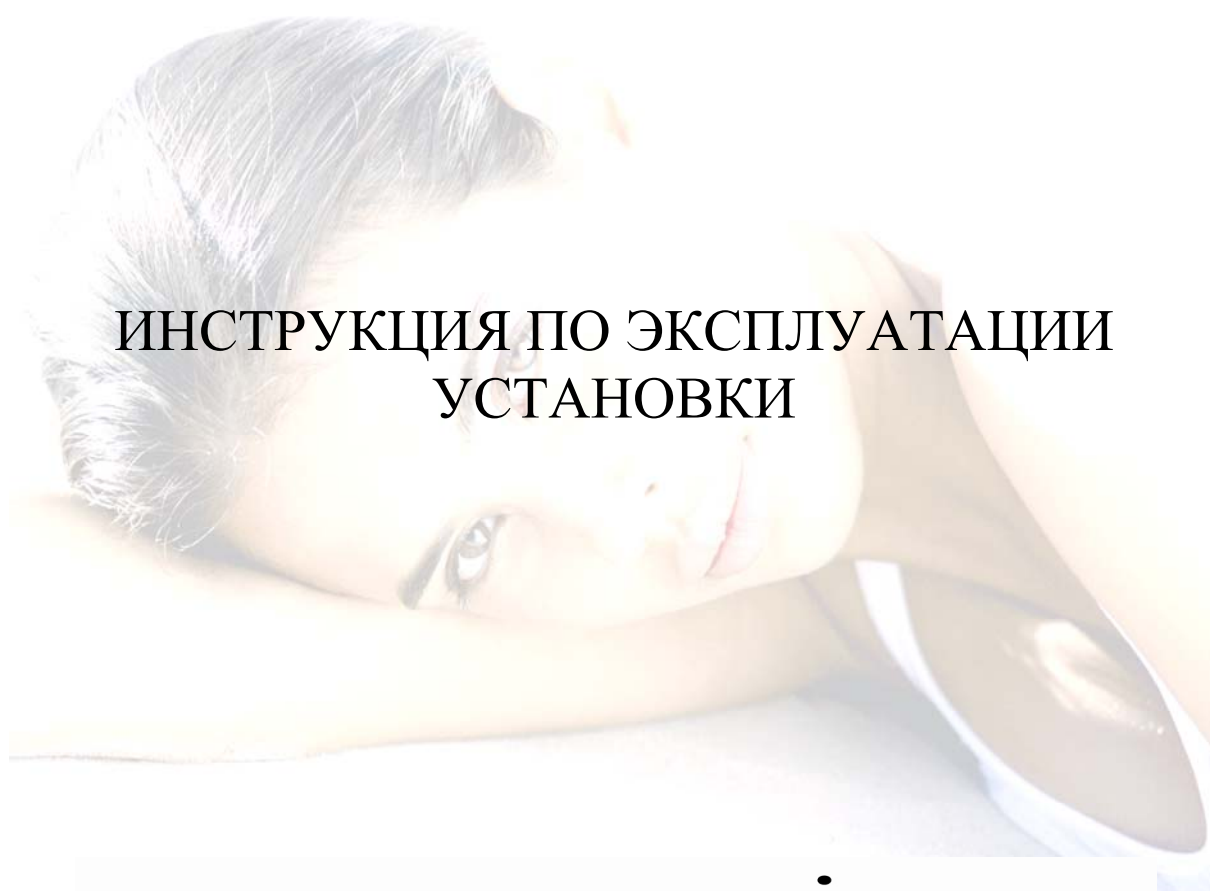

## **1. Введение: Кожа и загар без солнца**

Загар без солнца относится к наиболее быстрорастущим отраслям рынка в сфере индустрии загара. Кроме всего прочего, он представляет собой новый способ зарабатывания денег и тем самым может значительно увеличивать прибыль салонов загара. «Загар без солнца» не ограничен сезонностью и поэтому может привлекать множество клиентов в салоны загара, прежде всего в летние месяцы. Здесь речь идет о так называемом «загаре по случаю» (например ко дню рождения, свадьбе или другому торжеству). Загорание без солнца существует уже с начала 60-х годов, и сегодня средства для такого вида загара можно найти в салонах, универсальных и аптекарских магазинах по всему миру.

Благодаря нашей системе Вы всегда будете на шаг впереди Ваших конкурентов. Компания **«ART OF SUNLESS»** предлагает не только сам продукт, но и специально составленную техническую инструкцию. Это пособие основано на результатах фундаментальных исследований и тестирования нескольких крупнейших производителей группы «Sunless Spray Systeme». В нем шаг за шагом разъясняется пользователю все, начиная от сборки распылителя до рекомендаций по эксплуатации, рассмотрены важные технические вопросы, правила безопасности и т.д. Таким образом, у салонов загара появилась возможность привлекать клиентов с помощью безупречного сервиса и хорошо обученного персонала.

## **2. Что такое ДГА и как он действует?**

ДГА – дигидроксиацетон это подобное глюкозе аутогенное вещество, которое вступает в реакцию со свободными аминогруппами кожи. ДГА базируется на углеводах и разрешен для внешнего применения Управлением пищевых продуктов и лекарственных препаратов (FDA – Food and Drug Administration) в разделе «Препараты для загара без солнца». ДГА может быть получен как химическим, так и естественным путем (например, из рапса). Его свойство придавать коже эффект загара было впервые открыто еще в 1920 г., но как таковое средство он тогда не распространялся, поскольку в то время в моде была «аристократическая бледность». К пятидесятым годам мода изменилась, и загорелая кожа стала считаться привлекательной. Когда в 1960 г. Копперстоун изобрел средство «Быстрый загар», («Quick Tan»), оно впервые начало распространяться как средство для автозагара и было официально разрешено американским Ведомством медикаментов FDA как биологически активное вещество для автозагара.

В индустрии загара ДГА известен как бесцветный сахар с «волшебной» способностью вызывать процесс автозагара. ДГА вступает в реакцию со свободными аминогруппами внешнего слоя кожи, в результате чего образуются меланоиды различной коричневой окраски и окрашивают роговой слой в темный цвет.

Эта химическая реакция в верхнем слое кожи длится от 6 до 8 часов после нанесения средства. Эффект загара сохраняется приблизительно от 4 до 7 дней, в зависимости от типа кожи, концентрации ДГА в растворе и, конечно же, от состояния кожи непосредственно перед обрызгиванием. В результате естественного обновления кожи эффект загара постепенно исчезает, поскольку ДГА не проникает в нижние слои кожи. Поэтому можно не опасаться каких-либо раздражений или повреждений кожи. В некоторых случаях может возникать сухость кожи, которая в свою очередь может быть устранена соответствующими увлажняющими средствами (например «Spray Tan Extender» / «Art of Sun»)!!! NEW!!!



### **3. Что произойдет, если вдохнуть препарат «мой загар» («My Tan»)?**

ДГА не представляет совершенно никакой опасности для здоровья и классифицируется как абсолютно нетоксичен. Тем не менее, мы советуем немного задерживать дыхание во время обработки лица средством.

### **4. Что такое HVLP?**

HVLP – это аббревиатура от английского «High Volume / Low Pressure» и в переводе на русский язык означает «большой объем и низкое давление».

Существуют две различные системы распыления с техническим управлением.

1. Система аэрографа
2. Производная от системы аэрографа – распылительная система с турбинным приводом, известная также как HVLP.

Эти две системы существенно отличаются друг от друга. Наша система, подобно системе аэрографа, функционирует с помощью турбинного мотора. Но вместо сильного напора воздуха, как в компрессорных системах аэрографа, турбинный мотор обеспечивает большой объем мягкого воздушного потока.

Мягкое давление обеспечивает ровное нанесение рабочего раствора на кожу, снижает его расход и в некоторой степени позволяет избегать перерасхода продукта. Большой объем одновременно с низким давлением подачи сокращает время обработки, которое зависит не только от распылителя жидкости. Благодаря значительно большему объему раствора, используемому за короткое время, эффективность форсунки повышается.

С помощью HVLP возможно обработать все тело меньше, чем за пять минут.



## **5. Как функционирует загар без солнца?**

ДГА – бесцветный сахар, воздействующий на мертвые клетки кожного слоя. Во время реакции сахара и мертвых клеток происходит процесс окрашивания. После первоначальной обработки кожи этот обмен происходит, как правило, на протяжении 5 – 7 дней. Ежедневно миллионы мертвых клеток отслаиваются и опадают с поверхности кожи. Фактически эпидермис полностью обновляется каждые 35 – 45 дней. Поэтому как загар без солнца, так и обычный солнечный загар в результате постоянного отшелушивания мертвых клеток со временем утрачивают свой эффект. Так функционирует загар.

Нельзя забывать, что раствор не может защищать от воздействия солнечного света, кроме тех случаев, когда в раствор специально добавлено средство защиты от солнечных лучей. Но даже продукты, содержащие такие средства, в этом отношении не особо эффективны, поскольку даже нанесенный на кожу крем через несколько часов утрачивает свои защитные качества. Таким образом, не следует забывать использовать дополнительные средства защиты от солнечных лучей перед появлением под прямым солнечным светом !!!

Разница между «светлым» и «темным» раствором заключается в том, что «светлый» раствор, как подсказывает название, бесцветный, тогда как «темный» окрашен с помощью красителя. Благодаря этому красителю клиент получает мгновенный результат.

«**Art of Sunless**» использует краситель на водной основе, таким образом, через 4–8 часов после нанесения раствора краситель можно смыть, а на его месте покажется великолепный цвет, вызванный ДГА. Преимущество такого раствора в том, что он значительно облегчает процесс нанесения раствора, поскольку уже обработанные участки тела отчетливо видны, что помогает избегать наличия «пятен»

## 6. Распылительный пистолет HVLP

### Комплектующие распылительного пистолета

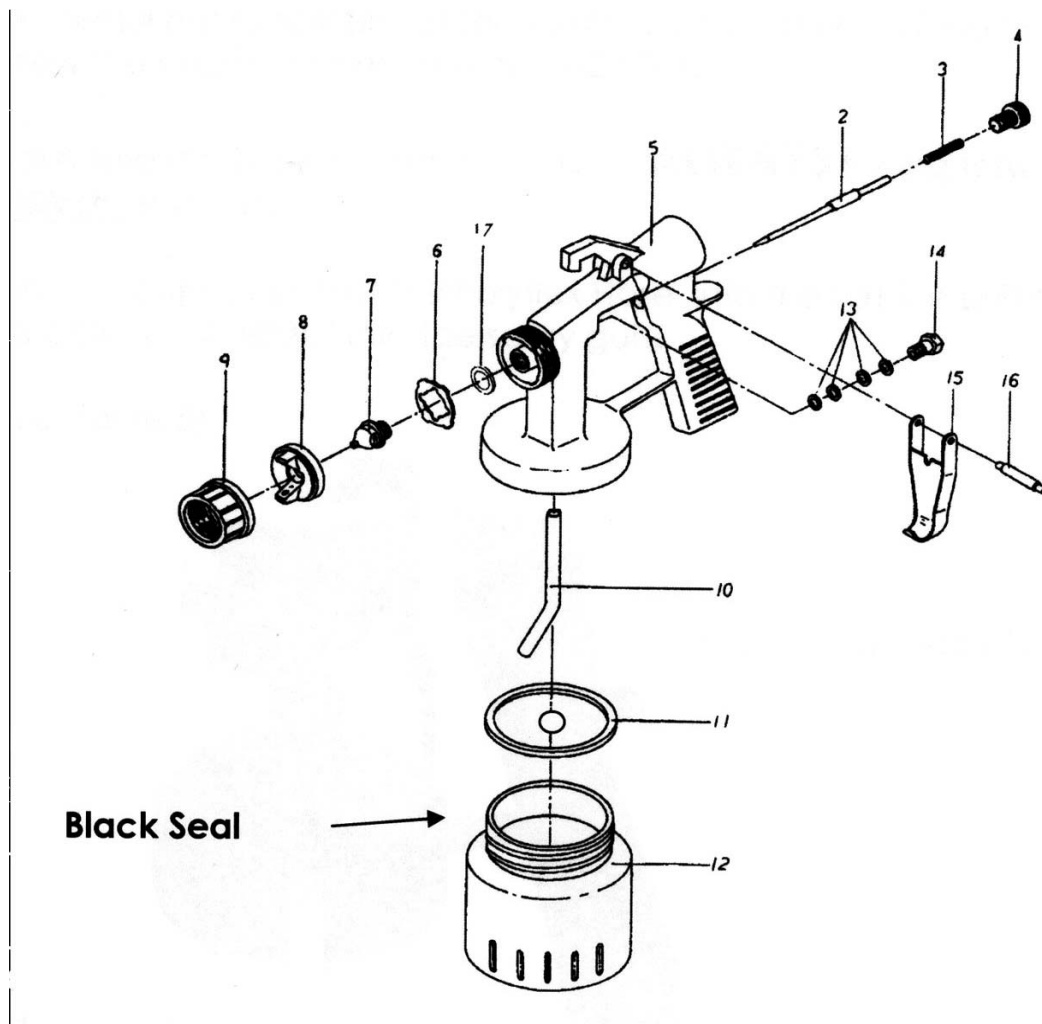

|   |                           |    |                              |
|---|---------------------------|----|------------------------------|
| 2 | Дозирующая игла           | 10 | Шланг подачи жидкости        |
| 3 | Пружина                   | 11 | Черное уплотнительное кольцо |
| 4 | Дозирующий винт           | 12 | Емкость                      |
| 5 | Пистолет                  | 13 | Прокладка                    |
| 6 | Шайба пропускания воздуха | 14 | Направляющий винт            |
| 7 | Распылитель жидкости      | 15 | Спусковой рычажок            |
| 8 | Смешивающий распылитель   | 16 | Штифт спускового рычажка     |
| 9 | Запорное кольцо           | 17 | Уплотнительное кольцо        |

Перед введением прибора в эксплуатацию необходимо соблюдать следующие правила:

1. Установить прибор на ровную поверхность.
2. На ровном основании заполнить емкость раствором. Осторожно прикрутить заполненную емкость снизу пистолета.
3. Убедиться, что отверстие пистолета указывает вперед и что оно плотно свинчено.
4. Подключить один конец шланга к компрессору, а другой к пистолету.
5. Медленно открывать распылитель прокручиванием дозирующего винта (4) влево. Сначала необходимо произвести распыление на белое полотенце, чтобы определить количество поступающего из распылителя раствора.

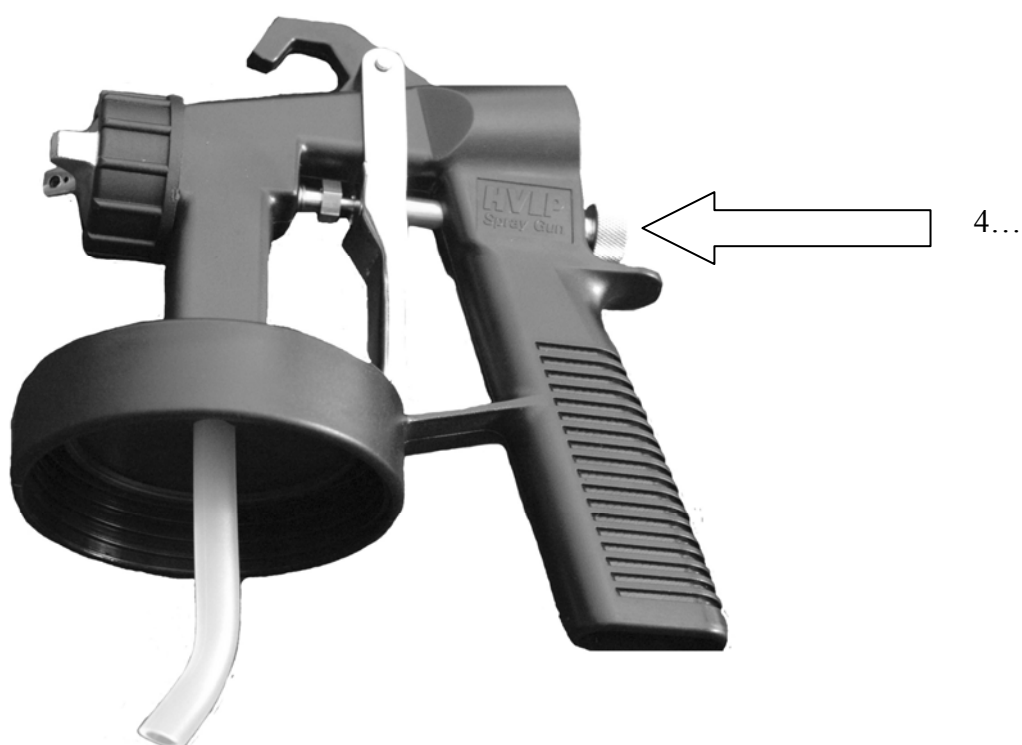

## 7. Схема распыления

**Горизонтальная:** Если смешивающий распылитель (8) установить в горизонтальное положение, струя будет вертикальной. При таком положении распылителя распыление производится справа налево или наоборот.



**Вертикальная:** Если смешивающий распылитель (8) установить в вертикальное положение, струя будет горизонтальной. При таком положении распылителя распыление производится сверху вниз.

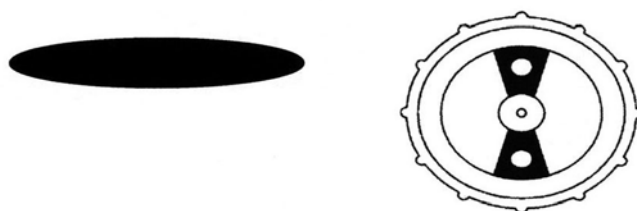

**Диагональное положение:** Если смешивающий распылитель (8) установить в полунаклонное положение, струя будет точечной. Такой вариант настройки обычно не используется.



## **8. Управление турбиной**

1. Нажать на «Mains on» (главный выключатель).
2. «On» (включить).
3. Установить переключатель «Speed» (скорость) в среднее положение.
4. «Heat» (нагрев).

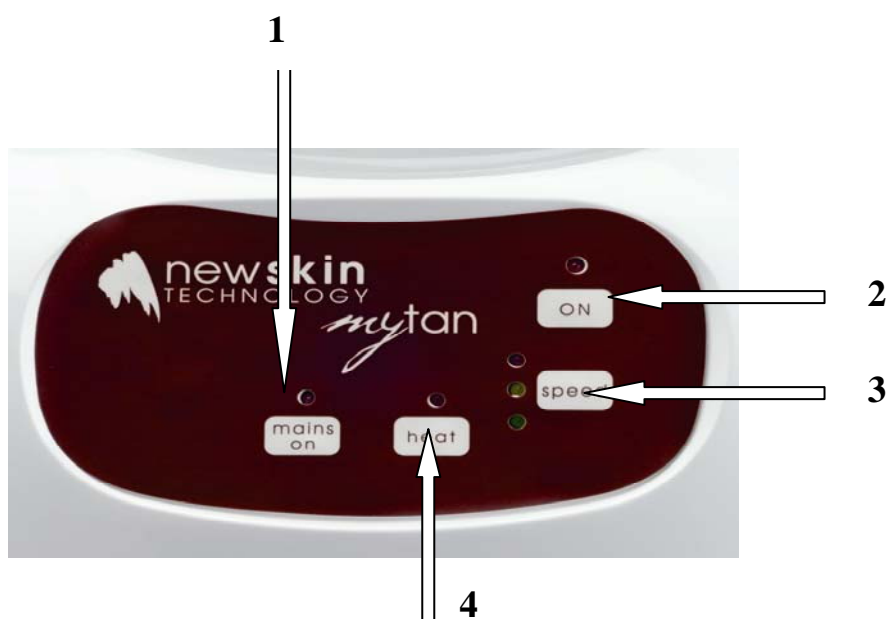

После этого можно начинать процедуру нанесения средства для загара. До начала сеанса клиент всегда должен находиться спиной к оператору распылительной системы. В случае недостаточной интенсивности распыления, необходимо немного открутить влево дозирующий винт

## **9. Мобильная система распыления «Spraywand»**

Пакет поставки должен включать следующие составляющие:

- 6 длинных стержней
- 2 средних стержня
- 4 коротких стержня
- 16 черных зажимов
- 4 двусторонних зажима
- 1 кусок черного полотна или 1 палатку для нанесения спрея

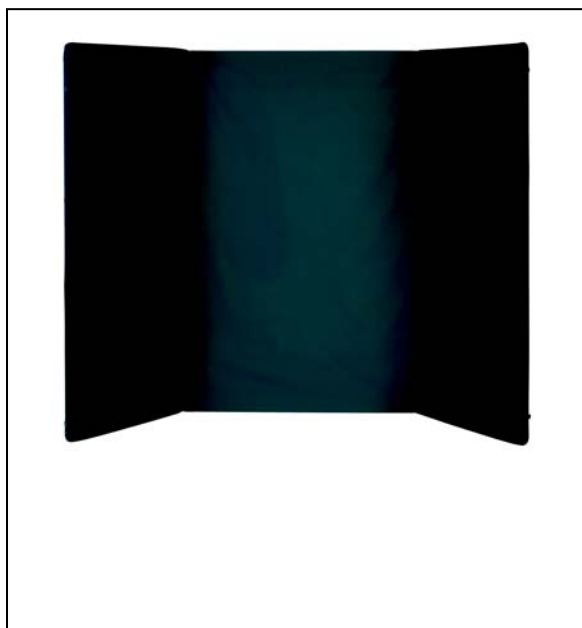

## **10. Работа с клиентом**

Необходимо поддерживать клиента и помочь ему расслабиться. Нужно объяснить принцип действия распылительной системы нанесения средства для загара. Если клиент поймет, что оператор владеет обширными знаниями, он быстро расслабится.

Перед процедурой...

Несколько советов:

- Перед распылением раствора на лицо необходимо направить пистолет вверх, попросить клиента закрыть глаза и дать ему почувствовать на короткое время только силу воздушного потока. Нужно сказать клиенту о том, как важно во время обработки лица раствором держать глаза закрытыми, задержать дыхание и расслабиться.
- Рассказать клиенту о действии ДГА и о процессе появления эффекта загара.
- Необходимо привести доводы, говорящие в пользу использования «темного» раствора, объяснить, что краситель легко смывается.
- Нужно обратить внимание клиента на тот факт, что ДГА является естественным компонентом, добываемым из сахарного тростника.
- Следует также указать меры, соблюдение которых способствует длительности сохранения загара; напомнить, что не стоит носить тесную одежду и непосредственно после сеанса, на 6 – 8 часов отложить принятие душа и занятие плаванием, по возможности избегать сильных физических нагрузок и 2 раза в день использовать увлажняющий крем.
- Нужно объяснить клиенту, что во время принятия душа краситель смывается, а ДГА потребуется еще некоторое время, чтобы достичь необходимого цвета. Этот процесс длится еще около суток.
- Нужно попытаться предоставить клиенту как можно больше информации, чтобы он чувствовал себя спокойно.

**При правильном применении продукция «ART OF SUNLESS» придаст клиенту долговременный эффект натурального загара.**

## **11. Подготовка кожи. Проведение процедуры**

### Перед применением

1. Проверить оборудование на работоспособность и готовность к применению.
2. Раствор должен иметь примерно комнатную температуру.
3. Турбина должна находиться за спиной оператора, а не в зоне распыления. Только в таком случае может быть гарантирована безотказная работа турбины.

### Подготовка клиента

Перед процедурой необходимо убедиться, что на теле клиента нет

- а) лосьона,
- б) масел,
- в) украшений,
- г) волосы убраны с затылка и подвязаны.

Приведенные выше пункты могут иметь различное влияние на конечный результат. Если имеет место один из упомянутых случаев, необходимо договориться о новой дате проведения процедуры.

1. Надо набраться терпения и объяснить клиенту все необходимое, в том числе выполняемые Вами действия, чего ему следует ожидать и т.д.

**Очень важно! Клиента нужно поставить на маленькое полотенце, в противном случае ступни окрасятся распыленным раствором.**

2. После того, как клиент зайдет в процедурную кабину, необходимо попросить его двигаться с полотенцем под ногами – только так раствор будет оставаться под полотенцем и не будет попадать под ноги.

**Необходимо всегда следить, чтобы каждый клиент получал чистое полотенце, и чтобы делалась уборка поверхности, на которой стоял клиент!**

3. Для удаления отслоившихся, мертвых кожных чешуек и для того, чтобы загар сохранялся дольше и был интенсивнее, за день до сеанса рекомендуется сделать пилинг или другую подобную процедуру.

4. Перед процедурой необходимо проследить, чтобы кожа была сухая и не имела на себе остатков мыла.
5. Не использовать дезодорант или другие парфюмерные средства. Побриться необходимо максимум за день до процедуры. Также рекомендуется снять всякий макияж, хотя это и не обязательно.
6. Снять украшения (включая серьги)
7. Рекомендуется носить темное не новое белье (бикини, плавки), а также свободную не новую темную одежду.

Хотя вероятность аллергической реакции очень мала, перед началом обработки всего тела рекомендуется выполнить тест с раствором.

После процедуры необходимо отложить принятие душа на 6 – 8 часов, чтобы дать возможность ДГА пройти реакцию.

### **Обзор рекомендаций клиенту**

- никаких дезодорантов
- никаких парфюмерных изделий или масел
- никаких аэрозольных средств ухода за телом
- никакого увлажняющего лосьона/увлажнителей
- никакого макияжа
- никаких украшений
- никаких бюстгалтеров (следы от нажима; то же касается слишком узких носков)
- никакой обуви
- никаких непосредственных контактов с водой (дождем) в течение мин. 6 часов
- никаких занятий спортом
- клиент должен носить темную одежду, поскольку светлую одежду краситель может испачкать. Раствор отстирывается! Также нужно быть осторожным с постельным бельем, в случае, если процедура происходила вечером (можно прикрыть постельное белье полотенцами).
- волосы должны быть убраны с затылка

## 12. Основополагающие правила

- Распыление всегда проводится сверху вниз (голова → ноги)
- Распыление проводится с расстояния 20 – 30 см.
- Не опрокидывать пистолет – раствор может вытечь
- Не проводить распыление слишком быстро или слишком медленно. Последствием может стать неравномерное нанесение раствора.

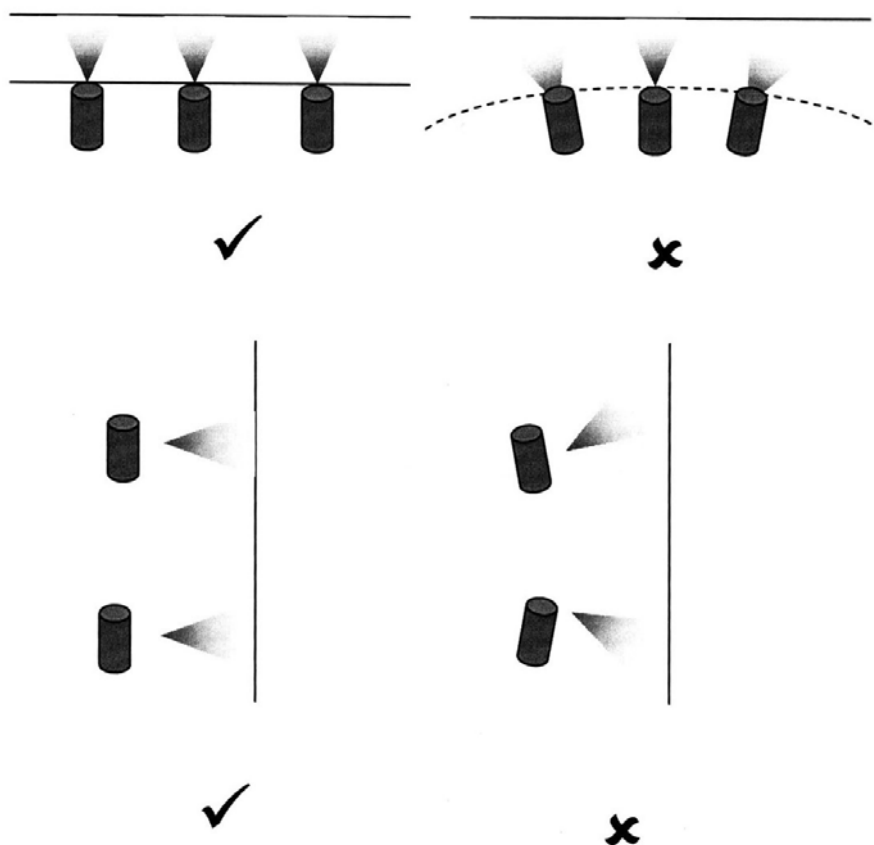

### **13. Успешное распыление**

1. Распыление необходимо проводить равномерно и непрерывно. Всегда следует начинать со спины. В случае возникновения в процессе распыления темных пятен, их следует аккуратно слегка и осторожно промокнуть полотенцем, недолго просушить это место и повторно обработать его.

### **НЕЛЬЗЯ ОБРАБАТЫВАТЬ ВНУТРЕННИЕ СТОРОНЫ ЛАДОНЕЙ!!!**

2. Внешние стороны ладоней и пальцы нужно слегка оросить струей, чтобы достичь наилучшего результата. Следует слегка распылить раствор и промокнуть данный участок полотенцем. Затем снова слегка обработайте тот же участок руки.

### **НЕ ЗАБЫВАЙТЕ: ЧЕМ МЕНЬШЕ, ТЕМ ЛУЧШЕ!!!**

3. Перед началом обработки лица клиента, его необходимо предупредить об этом. Для обработки лица будет достаточно легкой струи. Нужно следить за тем, чтобы глаза были закрыты, а мышцы лица расслаблены. Распыление проводится только пока задержано дыхание.
4. По окончании следует визуально проверить все тело на однотонность цвета.
5. Выключить устройство.
6. При длительном принятии процедуры на протяжении более 5 недель рекомендуется сделать 10-дневный перерыв для регенерации кожи и во избежание появления нежелательных пятен от одежды или загрязнения.

В большинстве случаев такой вид загорания приемлем для здоровой кожи на протяжении длительного периода времени. Результаты же зависят от каждого отдельного типа кожи.

## 14. Тело

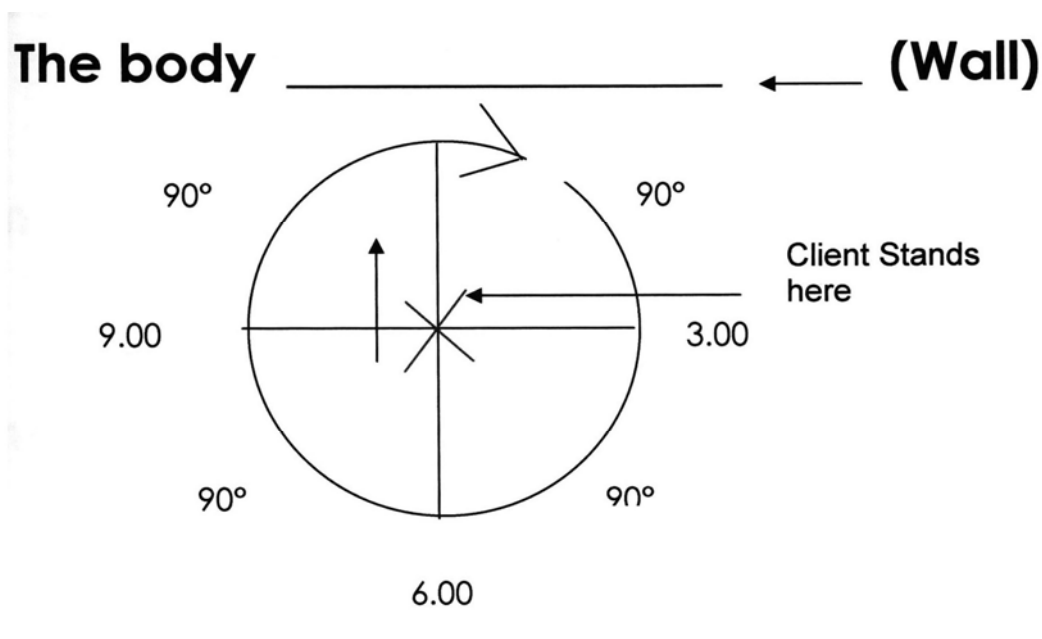

- Вначале клиент стоит спиной к оператору
- Ноги слегка расставлены, руки отведены в стороны.
- Условно разделить спину на две половины; обработать сначала одну половину, затем вторую. (Каждый раз следует слегка обсушивать обработанные участки теплым воздухом для того, чтобы раствор хорошо впитывался)
- При обработке зоны ягодиц клиент должен слегка нагнуться вперед, чтобы избежать неэстетичных полос в складках ягодиц.
- Клиент должен каждый раз поворачиваться на 90° вправо, таким образом, распыление будет проходить по одной и той же схеме, что не позволит пропускать какие-либо части.
- Женщины с большой грудью должны поднять руки и сложить за головой. Это позволит обработать участки кожных складок. Обсушить обработанные участки!! Если этого недостаточно, следует попросить клиентку приподнять ненадолго каждую грудь поочередно и обсушить эти места теплым воздухом. Положить под грудь небольшой тонкий платок.
- Не спеша провести распыление до самых ног. Необходимо попросить клиента выставить одну ногу немного в сторону, после чего обработать внутреннюю часть ног. При обработке голеностопных суставов нужно быть особенно внимательным, чтобы не нанести слишком много раствора.

### Стопы

- Слегка распылить раствор на стопы и просушить полотенцем. Быть внимательным в районе пальцев ног, избегать появления неэстетичных пятен. Обсушить стопы теплым воздухом, после чего произвести повторную обработку.

### Колени

- Следует попросить клиента слегка согнуть ноги в коленях, осторожно нанести раствор. Прежде чем клиент выпрямится, нужно обсушить колени теплым воздухом.

### Лицо

- Обработать лицо в семь «быстрых» этапов.

Внимание: **Легче что-нибудь добавить, чем что-либо удалить!**

- **Не распылять раствор в ушной канал.**

- Раствор не окрашивает перманентно волосы и полностью смывается.

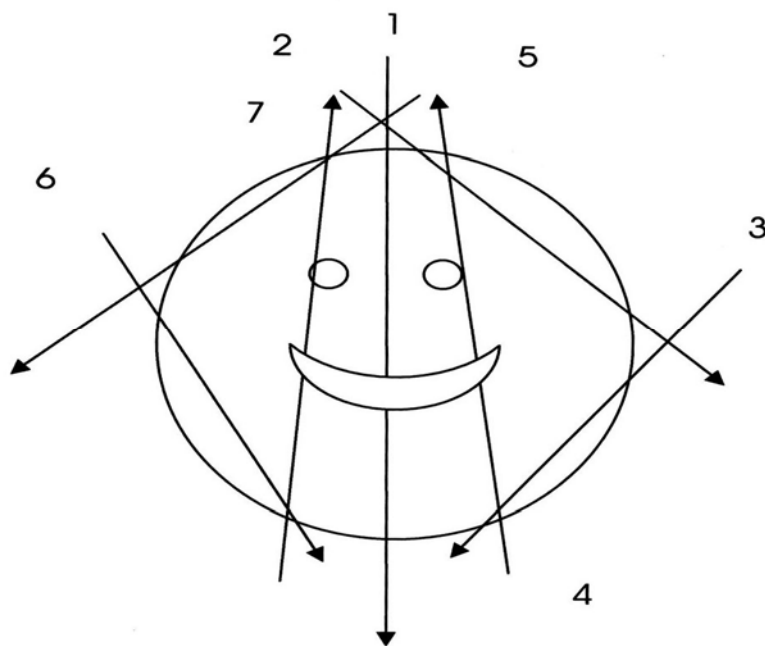

**Заметки:**

## **15. Уход за пистолетом**

Чистить пистолет крайне необходимо! По окончании каждого рабочего дня нужно обязательно чистить распылительный пистолет и колпачок.

Следует придерживаться приведенной ниже последовательности операций:

1. Отсоединить белый шланг от пистолета.
2. Осторожно открутить от пистолета белую емкость.
3. Слить остаток раствора обратно в бутылку.
4. Отсоединить шланг для жидкости от пистолета и снять черное уплотнительное кольцо. Полностью промыть пистолет водой. Пропускать проточную воду через пистолет до тех пор, пока вода перестанет иметь коричневый оттенок.
5. Собрать пистолет так, **как указано на стр. 6.**  
**Следует обратить внимание на то, чтобы правильно установить черное уплотнительное кольцо, в противном случае пистолет может давать утечку!**

## **16. Уход и хранение**

**Раствор сохранять в прохладном месте (напр. в холодильнике). Перед использованием раствор должен достичь комнатной температуры. Не допускать нагревания раствора свыше 20°C.**

Средство «**My Tan**» разработано специально для длительного безупречного загара. В случае несоответствующего использования или хранения свойства раствора могут быть утрачены! Для обеспечения наилучших результатов нужно максимально аккуратно обходиться с раствором.

Особенно важны следующие моменты:

### **Нагрев**

Раствор хранить в сухом прохладном и лучше всего темном месте. Длительное воздействие высокой температуры ухудшает эффект раствора. В случае поездки необходимо точно рассчитать и взять с собой только необходимое количество раствора! Избегать длительного хранения в автомобиле! Для усиления эффекта рекомендуется транспортировать раствор в сумке-холодильнике с аккумуляторами холода.

### **СОЛНЕЧНЫЕ ЛУЧИ**

Избегать длительного воздействия солнечных лучей на раствор, иначе ухудшится эффект раствора.

### **КОНТАКТ С МЕТАЛЛОМ**

При контакте металла и раствора «**My Tan**» на коже может возникнуть реакция, вызванная сочетанием компонентов. Избегать переливания раствора через металлическую воронку, перемешивания металлической ложкой или хранения раствора в металлических емкостях. Для уверенности рекомендуется использовать только нержавеющую сталь.

### **ОКИСЛЕНИЕ**

В случае длительного воздействия солнечных лучей на раствор может нарушиться эффект действия раствора.

Во избежание развития бактерий в растворе бутылку необходимо сразу же закрывать.

Важно: изменение качества раствора может быть вызвано также загрязненным оборудованием или несоответствующим хранением

## **17. Часто задаваемые вопросы**

### **В.: Что делать, если пистолет дает утечку?**

О.: Проверить черное уплотнительное кольцо (11) и направляющий винт (14). Паз должен быть направлен к пистолету, а направляющий винт (14) плотно закручен.

### **В.: Что делать, если раствор стекает по телу?**

О.: Изменить силу распылительной струи на стволе пистолета прокручиванием дозирующего винта (4) против часовой стрелки (влево).

### **В.: Что делать, если раствор наносится пятнами?**

О.: Проверить, плотно ли затянут пистолет и плотно ли соединен распылительный канал с пистолетом.

### **В.: Что делать, если нанесенный раствор приобретает оранжевый цвет?**

О.: Если данный раствор уже был использован с другим клиентом, и такая реакция не наблюдалась, то причиной этого может быть значение pH кожи клиента. В таком случае рекомендуется вымыть тело специальным мылом, нейтрализующим значение pH (продается в аптеках), что в свою очередь должно воспрепятствовать появлению оранжевого оттенка.

### **В.: Что это за едкий запах, часто встречающийся у других растворов?**

О.: Такой запах является следствием плохого качества ДГА. Многие компании используют низкосортный, дешевый ДГА, который, кроме всего прочего, является причиной неприятного запаха. ДГА, используемый нашей компанией, поставляется по заказу из Европы в охлаждаемом контейнере, что и обеспечивает его безупречное качество. Хотя это дороже, но в любом случае это лучше!

### **В.: Как выглядит загар после процедуры распыления?**

О.: Загар, появляющийся сразу же после обработки, вызван только красителем, имеющимся в растворе. Это темная коричневая краска, которая смывается при первом же принятии душа. Только спустя несколько часов начинается действие ДГА, вследствие чего кожа приобретает естественный золотисто-коричневый оттенок.

### **В.: Как долго длится процедура?**

О.: Процесс длится всего несколько минут; в большинстве случаев сеанс длится от 10 до 15 минут.

**В.: Как долго держится загар?**

О.: Как правило, загар держится от 4 до 7 дней. Конечный срок зависит от индивидуальных особенностей, например, от предшествующего пилинга (подготовки кожи) или интенсивности нанесения крема (меры по уходу, продлевающие время действия загара).

**В.: Как часто можно проходить процедуру?**

О.: В зависимости от пожеланий! Рекомендуется проходить не более одного сеанса в неделю, а после длительного применения, превышающего пять недель, необходимо сделать перерыв около 10 дней с целью регенерации кожи.

**В.: Что произойдет в случае попадания раствора на волосы?**

О.: Волосы ни в коем случае не впитают краску, и ранее покрашенные волосы не пострадают, не повредят существующую краску. Рекомендуется убирать волосы с лица и затылка. Необходимо держать наготове несколько заколок и завязок для волос на случай, если клиент не позаботился о собственных. Во время принятия душа остатки краски легко смываются с волос.

**В.: Может ли раствор окрасить одежду?**

О.: Как и любая другая косметика, раствор оставляет следы на одежде. В большинстве случаев эти следы легко отстирываются. Пятна могут оставаться на светлой одежде и на коже (прежде всего на сидениях автомобилей). Поэтому рекомендуется носить не новую, свободную темную одежду.

**В.: Важно ли вытирание полотенцем во время процедуры? Не сотрется ли таким образом загар?**

О.: Во время вытирания полотенцем избыточный раствор распределяется на теле и придает телу этим самым более интенсивный загар, правда, только в том случае, если эта процедура проводится правильно, в противном случае можно достичь противоположного результата.

**В.: Безопасна ли эта система автозагара?**

О.: На все 100%! Это косметическое средство, ингредиенты которого похожи на ингредиенты других средств автозагара, продаваемых в супермаркетах.

**В.: Возможна ли ситуация неравномерного окрашивания, потеков или же оранжевого оттенка загара?**

О.: Нет, система «**ART OF SUNLESS**» была специально разработана для получения здорового естественного цвета кожи. В результате длительных исследований и опытов было подобрано именно такое сочетание раствора, пистолета и компрессора, которое дает

наилучший эффект. Это продукция согласованного соотношения цены и качества.

**В.: Вредно ли для здоровья вдыхание раствора?**

О.: НЕТ, в растворе не имеется никаких опасных или токсичных ингредиентов. Тем не менее, советуем немного задерживать дыхание и закрывать глаза во время обработки лица средством.